

Zubehör für Kompaktleistungsschalter 3VT
 Accessory for Molded-Case Circuit-Breakers 3VT
 Accessoires de disjoncteurs compacts 3VT
 Accesorios para interruptores compactos 3VT
 Accessori per interruptori compatti 3VT
 Acessórios para disjuntores compactos 3VT
 Kompakt güç şalteri 3VT aksesuari

3VT9.00-3MN.2

Принадлежности к компактному силовому выключателю 3VT
 3VT 塑料外壳式断路器附件

IEC 60947-2, GB 14048.2

DE	Zubehör für Kompaktleistungsschalter 3VT, 3 und 4-polig	Seite
	Motorantrieb, Betriebsanleitung Grafiken	2 11
EN	Accessory for 3 and 4-pole Molded-Case Circuit-Breakers 3VT	Page
	Motorized operating mechanism, Operating Instructions Graphics	3 11
FR	Accessoires de disjoncteurs compacts 3VT, à 3 et 4 pôles	Page
	Commande motorisée, instructions de service Graphiques	4 11
ES	Accesorios para interruptores compactos 3VT, de 3 y 4 polos	Página
	Accionamiento motorizado, Instructivo Gráficos	5 11
IT	Accessori per interruptori compatti 3VT, a 3 e a 4 poli	Pagina
	Comando a motore, Istruzioni operative Grafiche	6 11
PT	Acessórios para disjuntores compactos 3VT tripolar e quadripolar	Página
	Acionamento por motor, Instruções de Serviço Gráficos	7 11
TR	Kompakt güç şalteri 3VT aksesuari, 3 ve 4 kutuplu	Sayfa
	Motor tahrik mekanizması, İşletme kılavuzu Grafikler	8 11
PY	Принадлежности к компактному силовому выключателю 3VT, 3- и 4-полюсному	Страница
	Электропривод, Инструкция по эксплуатации Графики	9 11
中文	3VT 塑料外壳式断路器附件, 3 极和 4 极	页数
	电动操作机构, 操作规程 图表	10 11



Technical Assistance:	Telephone: +49 (0) 911-895-5900 (8° - 17° CET)	Fax: +49 (0) 911-895-5907
	E-mail: technical-assistance@siemens.com	
	Internet: www.siemens.de/lowvoltage/technical-assistance	
Technical Support:	Telephone: +49 (0) 180 50 50 222	

Sicherheitshinweise

Vor der Installation, dem Betrieb oder der Wartung des Geräts muss diese Anleitung gelesen und verstanden werden.

**GEFAHR**

**Gefährliche Spannung.
Lebensgefahr oder schwere Verletzungsgefahr.**
Vor Beginn der Arbeiten Anlage und Gerätespannung frei schalten.

VORSICHT

Eine sichere Gerätefunktion ist nur mit zertifizierten Komponenten gewährleistet.

Die Leistungsschalter VT63 bis VT630 können für ferngesteuertes Öffnen und Schließen mit Motorantrieben ausgestattet werden. Diese Geräte verfügen über eine mechanische und elektronische Sperrfunktion. Alle ferngesteuerten Antriebe verfügen zu Wartungszwecken über eine Handbedienmöglichkeit.

Montage des Motorantriebes bei VT160

- (1) Schritt 1: Die vier Schraubanschlüsse in den Leistungsschalter einführen und unten mit Muttern befestigen.
- (2) Schritt 2: Befestigungssätze auf den Leistungsschalter schrauben.
- (3) Schritt 3: Motorantrieb auf die Befestigungssätze schrauben.
- (4) Griff in der Handposition vom Leistungsschalter abnehmen.
- (5) Mit Hilfe der Handbedienung wird der Motorantrieb ein- und ausgeschaltet.

Montage des Motorantriebes bei VT250

- (6) Schritt 1: Die vier Schraubanschlüsse in den Leistungsschalter einführen.
- (7) Schritt 2: Schraubanschlüsse mit den Muttern fixieren.
- (8) Schritt 3: Motorantrieb in der angezeigten Richtung auf die Oberseite des Leistungsschalters schrauben.
- (9) Schritt 4: Motorantrieb auf die Befestigungssätze schrauben.
- (10) Der Motorantrieb befindet sich in der Automatikposition.
- (11) Der Motorantrieb befindet sich in der Handposition.
- (12) In der Handposition wird der Motorantrieb mit Hilfe des Handdrehgriffes ein- und ausgeschaltet.

Montage des Motorantriebes bei VT400

- (13) Schritt 1: Die vier Schraubanschlüsse in den Leistungsschalter einführen und unten mit Muttern befestigen.
- (14) Schritt 2: Motorantrieb in der angezeigten Richtung auf die Oberseite des Leistungsschalters schrauben.
- (15) Schritt 3: Motorantrieb auf die Befestigungssätze schrauben.
- (16) Der Motorantrieb befindet sich in der Handposition. Auf die Automatikposition umschalten.
- (17) Handkurbel entfernen.
- (18) Mit Hilfe der Handkurbel wird der Motorantrieb ein- und

ausgeschaltet.

Montage des Motorantriebes bei VT630

- (19) Schritt 1: Schraubanschlüsse in den Leistungsschalter einführen und mit einer Mutter fixieren.
- (20) Schritt 2: Motorantrieb in der angezeigten Richtung auf die Oberseite des Leistungsschalters schrauben.
- (21) Schritt 3: Motorantrieb auf die Befestigungssätze schrauben.
- (22) In der Handposition die Handkurbel entfernen.
- (23) Mithilfe der Handkurbel wird der Motorantrieb ein- und ausgeschaltet.

Maßzeichnungen der Motorantriebe

- (24) Motorantrieb für den Leistungsschalter VT160
- (25) Motorantrieb für den Leistungsschalter VT250
- (26) Motorantrieb für den Leistungsschalter VT400
- (27) Motorantrieb für den Leistungsschalter VT630

Schaltpläne der Motorantriebe von VT160 bis VT630

- (28) (a) Motorantrieb
- (b) Hinweis:
SB1 — EIN-Taster (nicht mitgeliefert)
SB1 — AUS-Taster (nicht mitgeliefert)
Us — Steuerspannung
P1, P2 — Nummer der Anschlussklemme
S1 ~ S4 — Nummer der Anschlussklemme

ACHTUNG

1. Manueller Betrieb sollte im Uhrzeigersinn bis 180 ° erfolgen. Ein Betrieb gegen den Uhrzeigersinn ist unzulässig.
2. Beim Test der Spannungsfestigkeit sollte zwischen den Verbindungsklemmen der Stromversorgung P1 und P2 (ohne S1, S2 und S4) und den Befestigungsschrauben des Motorantriebes einer Spannung von AC 1500 V / 50 Hz standgehalten werden.
3. Die Spannungsfestigkeit kann bei Motorantrieben mit einer Nennspannung von DC 24 V nicht getestet werden.
4. Überprüfung
Der Motorantrieb kann bei 85 bis 110 % der Bemessungsbetriebsspannung ruhig und rund, ohne Unterbrechung, blockierten Läufer und/oder abnorme Geräusche betrieben werden.

Safety Instructions

Read and understand these instructions before installing, operating, or maintaining the equipment.

	⚠ DANGER
	Hazardous voltage. Can cause death or serious injury. Turn off and lock out all power supplying this device before working on this device.

CAUTION

Reliable functioning of the equipment is only ensured with certified components.

VT160 to VT630 circuit-breakers can be equipped with motorized operating mechanisms for remote opening and closing during operation. These devices can be used to block the operating mechanism electrically and mechanically. All remote-controlled operating mechanisms are equipped with a manual operation option for maintenance purposes.

Installation of motorized operating mechanism for VT160

- (1) Step 1: Insert the four screw terminals into the circuit-breaker and fix them with nuts at the bottom.
- (2) Step 2: Screw the positioning sets onto the circuit-breaker.
- (3) Step 3: Screw the motorized operating mechanism onto the positioning sets.
- (4) Remove the handle from the circuit-breaker in the manual position.
- (5) Use the handle to switch the motorized operating mechanism on and off.

Installation of motorized operating mechanism for VT250

- (6) Step 1: Insert the four screw terminals into the circuit-breaker.
- (7) Step 2: Fix the screw terminals with the nuts.
- (8) Step 3: Mount the motorized operating mechanism on the top of the circuit-breaker in the direction shown.
- (9) Step 4: Screw the motorized operating mechanism onto the positioning sets.
- (10) The motorized operating mechanism is in the automatic position.
- (11) The motorized operating mechanism is in the manual position.
- (12) In the manual position use the rotary handle to switch the motorized operating mechanism on and off.

Installation of motorized operating mechanism for VT400

- (13) Step 1: Insert the four screw terminals into the circuit-breaker and fix them with nuts at the bottom.
- (14) Step 2: Mount the motorized operating mechanism on the top of the circuit-breaker in the direction shown.
- (15) Step 3: Screw the motorized operating mechanism onto the positioning sets.
- (16) The motorized operating mechanism is in the manual position. Switch to the manual position.
- (17) Remove the crank handle.
- (18) Use the crank handle to switch the motorized operating

mechanism on and off.

Installation of motorized operating mechanism for VT630

- (19) Step 1: Insert the screw terminal into the circuit-breaker and fix it with a nut.
- (20) Step 2: Mount the motorized operating mechanism on the top of the circuit-breaker in the direction shown.
- (21) Step 3: Screw the motorized operating mechanism onto the positioning sets.
- (22) In the manual position, remove the crank handle.
- (23) Use the crank handle to switch the motorized operating mechanism on and off.

Dimension drawings of the motorized operating mechanisms

- (24) Motorized operating mechanism for VT160 circuit-breaker
- (25) Motorized operating mechanism for VT250 circuit-breaker
- (26) Motorized operating mechanism for VT400 circuit-breaker
- (27) Motorized operating mechanism for VT630 circuit-breaker

Circuit diagram of the motorized operating mechanism for VT160 to VT630

- (28) (a) Motorized operating mechanism
- (b) Note:
 - SB1 — ON button (not supplied)
 - SB2 — OFF button (not supplied)
 - Us — Control supply
 - P1, P2 — Connection terminal number
 - S1 ~ S4 — Connection terminal number

NOTICE

1. Operation in manual should be clockwise up to 180 °. Counter-clockwise operation is not permissible.
2. When testing withstand voltage, 1,500 V AC , 50 Hz should be withstood between the power supply connecting terminals P1 and P2 (not including S1, S2 and S4) and the mounting screws of the motorized operating mechanism.
3. The withstand voltage cannot be tested for the motorized operating mechanism with a rated voltage of 24 V DC.
4. Inspection
The motorized operating mechanism can operate smoothly and in balance, without stopping failure, blocked rotor and/or abnormal sound at 85 % to 110 % of the rated operational voltage.

Consignes de sécurité

Ne pas installer, utiliser ou intervenir sur cet équipement avant d'avoir lu et assimilé les présentes instructions et notamment les conseils de sécurité et mises en garde qui y figurent.

**⚠ DANGER**

Tension électrique.
Danger de mort ou risque de blessures graves.
Mettre hors tension avant d'intervenir sur l'appareil.

PRUDENCE

La sécurité de fonctionnement de l'appareil n'est garantie qu'avec des composants certifiés.

Les disjoncteurs VT63 à VT630 peuvent être équipés de commandes motorisées permettant une ouverture et une fermeture télécommandées. Ces appareils possèdent une fonction de verrouillage mécanique et électrique. Pour les travaux de maintenance, tous les entraînements télécommandés peuvent être commandés en manuel.

Montage de la commande motorisée du disjoncteur VT160

- (1) Etape 1 : insérer les quatre raccords par vis dans le disjoncteur et les fixer en bas avec des écrous.
- (2) Etape 2 : visser les kits de fixation sur le disjoncteur.
- (3) Etape 3 : visser la commande motorisée sur les kits de fixation.
- (4) Une fois en position "manuel", retirer la poignée du disjoncteur.
- (5) L'actionnement de la poignée "manuel" permet d'enclencher et de désenclencher la commande motorisée

Montage de la commande motorisée du disjoncteur VT250

- (6) Etape 1 : insérer les quatre raccords par vis dans le disjoncteur.
- (7) Etape 2 : fixer les raccords par vis avec les écrous.
- (8) Etape 3 : visser la commande motorisée dans le sens indiqué sur la face supérieure du disjoncteur.
- (9) Etape 4 : visser la commande motorisée sur les kits de fixation.
- (10) La commande motorisée se trouve en position "automatique".
- (11) La commande motorisée se trouve en position "manuel".
- (12) En position "manuel" l'actionnement de la poignée manuelle permet d'enclencher et de désenclencher la commande motorisée.

Montage de la commande motorisée du disjoncteur VT400

- (13) Etape 1 : insérer les quatre raccords par vis dans le disjoncteur et les fixer en bas avec des écrous.
- (14) Etape 2 : visser la commande motorisée dans le sens indiqué sur la face supérieure du disjoncteur.
- (15) Etape 3 : visser la commande motorisée sur les kits de fixation.
- (16) La commande motorisée se trouve en position "manuel".
Commuter en position "automatique".
- (17) Retirer la clef.

- (18) L'actionnement de la clef permet d'enclencher et de désenclencher la commande motorisée.

Montage de la commande motorisée du disjoncteur VT630

- (19) Etape 1 : insérer les raccords par vis dans le disjoncteur et les fixer avec un écrou.
- (20) Etape 2 : visser la commande motorisée dans le sens indiqué sur la face supérieure du disjoncteur.
- (21) Etape 3 : visser la commande motorisée sur les kits de fixation.
- (22) Une fois en position "manuel", retirer la clef.
- (23) L'actionnement de la clef permet d'enclencher et de désenclencher la commande motorisée

Encombements des commandes motorisées

- (24) Commande motorisée du disjoncteur VT160
- (25) Commande motorisée du disjoncteur VT250
- (26) Commande motorisée du disjoncteur VT400
- (27) Commande motorisée du disjoncteur VT630

Schémas électriques des commandes motorisées des disjoncteurs VT160 à VT630



- (28) (a) Commande motorisée
- (b) Remarque :
 - SB1 — bouton MARCHE (non fourni)
 - SB1 — bouton ARRÊT (non fourni)
 - Uc — tension de commande
 - P1, P2 — numéro de la borne de raccordement
 - S1 ~ S4 — numéro de la borne de raccordement

IMPORTANT

1. Le fonctionnement en manuel devra s'effectuer dans le sens des aiguilles d'une montre jusqu'à 180°. Un fonctionnement dans le sens inverse des aiguilles d'une montre n'est pas admis.
2. Lors d'essais de tenue aux chocs, la liaison entre les bornes de raccordement de l'alimentation en courant P1 et P2 (sans S1, S2 et S4) et les vis de fixation de la commande motorisée doit pouvoir supporter une tension AC de 1500 V / 50 Hz.
3. La tenue aux chocs ne peut être testée sur des commandes motorisées de tension nominale DC 24 V.
4. Vérification
La commande motorisée peut fonctionner sans heurt ni interruption et sans que le rotor se bloque ou que des bruits anormaux se produisent par une tension de 85 à 110 % de celle de service assignée.

Consignas de seguridad

Leer y comprender este instructivo antes de la instalación, operación o mantenimiento del equipo.

	<p>⚠ PELIGRO</p> <p>Tensión peligrosa. Puede causar la muerte o lesiones graves. Desconectar la alimentación eléctrica antes de trabajar en el equipo.</p>
	

PRECAUCIÓN

El funcionamiento seguro del aparato sólo está garantizado con componentes certificados.

Los interruptores automáticos VT63 a VT630 pueden ser equipados con accionamientos motorizados para la apertura y cerradura a distancia. Estos aparatos disponen de una función electrónica y mecánica de bloqueo. Por motivos de mantenimiento es posible el mando manual de los accionamientos a distancia.

Montaje del accionamiento motorizado para VT160

- (1) 1ª fase: introducir los cuatro bornes de tornillo en el interruptor automático y apretarlos por debajo con tuercas.
- (2) 2ª fase: atornillar los kits de fijación sobre el interruptor automático.
- (3) 3ª fase: atornillar el accionamiento motorizado sobre los kits de fijación.
- (4) Quitar el mango en posición manual del interruptor automático.
- (5) El accionamiento motorizado se activa y desactiva con ayuda del mando manual

Montaje del accionamiento motorizado para VT250

- (6) 1ª fase: introducir los cuatro bornes de tornillo en el interruptor automático.
- (7) 2ª fase: fijar los bornes de tornillo con las tuercas.
- (8) 3ª fase: atornillar el accionamiento motorizado en sentido indicado sobre la parte superior del interruptor automático.
- (9) 4ª fase: atornillar el accionamiento motorizado sobre los kits de fijación.
- (10) El accionamiento motorizado se encuentra en posición automática.
- (11) El accionamiento motorizado se encuentra en posición manual.
- (12) En posición manual el accionamiento motorizado se activa y desactiva con ayuda del mango giratorio.

Montaje del accionamiento motorizado para VT400

- (13) 1ª fase: introducir los cuatro bornes de tornillo en el interruptor automático y apretarlos por debajo con tuercas.
- (14) 2ª fase: atornillar el accionamiento motorizado en sentido indicado sobre la parte superior del interruptor automático.
- (15) 3ª fase: atornillar el accionamiento motorizado sobre los kits de fijación.
- (16) El accionamiento motorizado se encuentra en posición manual. Cambiar a posición automática.
- (17) Quitar la manivela.
- (18) El accionamiento motorizado se activa y desactiva con

ayuda de la manivela.

Montaje del accionamiento motorizado para VT630

- (19) 1ª fase: introducir los bornes de tornillo en el interruptor automático y fijarlos con tuerca.
- (20) 2ª fase: atornillar el accionamiento motorizado en sentido indicado sobre la parte superior del interruptor automático.
- (21) 3ª fase: atornillar el accionamiento motorizado sobre los kits de fijación.
- (22) Quitar la manivela en posición manual.
- (23) El accionamiento motorizado se activa y desactiva con ayuda de la manivela

Dibujos acotados de los accionamientos motorizados

- (24) Accionamiento motorizado para el interruptor automático VT160
- (25) Accionamiento motorizado para el interruptor automático VT250
- (26) Accionamiento motorizado para el interruptor automático VT400
- (27) Accionamiento motorizado para el interruptor automático VT630

Esquemas eléctricos para los accionamientos de VT160 a VT630

- (28) (a) Accionamiento motorizado
- (b) Nota:
 - SB1 — pulsador CON (no incluido en el suministro)
 - SB2 — pulsador DES (no incluido en el suministro)
 - Us — tensión de control
 - P1, P2 — número del borne de conexión
 - S1 ~ S4 — número del borne de conexión

ATENCIÓN

1. El funcionamiento manual deberá realizarse en sentido horario hasta los 180°. Está prohibido el funcionamiento en sentido antihorario.
2. Durante la prueba de resistencia a tensiones, debería soportar una tensión de 1500 V AC/ 50 Hz entre los bornes de conexión de la alimentación P1 y P2 (sin S1, S2 y S4) y los tornillos de fijación del accionamiento motorizado.
3. No se puede comprobar la resistencia a tensiones para accionamientos motorizados con una tensión nominal de 24 V DC.
4. Comprobación
 Empleada una tensión de entre un 85% y un 110% de la tensión de servicio asignada, el accionamiento motorizado funciona de manera tranquila y sin problemas, sin interrupciones, sin rotor bloqueado y sin ruidos anormales.

Istruzioni di sicurezza

Leggere con attenzione queste istruzioni prima di installare, utilizzare o eseguire manutenzione su questa apparecchiatura.



⚠ PERICOLO
Tensione pericolosa.
Può provocare morte o lesioni gravi.
 Scollegare l'alimentazione prima di eseguire interventi sull'apparechiatura.

CAUTELA

Il funzionamento sicuro dell'apparechiatura viene garantito soltanto con componenti certificati.

Gli interruttori automatici VT63 fino VT630 possono essere dotati di comandi a motore per l'apertura e la chiusura a distanza. Questi dispositivi dispongono di una funzione di blocco meccanica ed elettronica. Ai fini della manutenzione tutti i comandi a distanza sono predisposti per il funzionamento manuale.

Montaggio del comando a motore per VT160

- (1) Passo 1: Introdurre le quattro connessioni a vite nell'interruttore automatico e fissare con dadi nella parte inferiore.
- (2) Passo 2: Avvitare i set di fissaggio sull'interruttore automatico.
- (3) Passo 3: Avvitare il comando a motore sui set di fissaggio.
- (4) Rimuovere la manopola nella posizione manuale dall'interruttore automatico.
- (5) Tramite funzionamento manuale il comando a motore viene acceso/spento.

Montaggio del comando a motore per VT 250

- (6) Passo 1: Inserire i quattro collegamenti a vite nell'interruttore automatico.
- (7) Passo 2: Fissare i collegamenti a vite con i dadi.
- (8) Passo 3: Avvitare il comando a motore nella direzione indicata sul lato superiore dell'interruttore automatico.
- (9) Passo 4: Avvitare il comando a motore sui set di fissaggio.
- (10) Il comando a motore si trova nella posizione di automatico.
- (11) Il comando a motore si trova nella posizione manuale.
- (12) Nella posizione manuale il comando a motore viene acceso e spento tramite la maniglia rotativa.

Montaggio del comando a motore per VT400

- (13) Passo 1: Introdurre le quattro connessioni a vite nell'interruttore automatico e fissare con dadi nella parte inferiore.
- (14) Passo 2: Avvitare il comando a motore nella direzione indicata sul lato superiore dell'interruttore automatico.
- (15) Passo 3: Avvitare il comando a motore sui set di fissaggio.
- (16) Il comando a motore si trova nella posizione manuale. Commutare sulla posizione di automatico.
- (17) Rimuovere la manovella.

- (18) Tramite la manovella il comando a motore viene acceso e spento.

Montaggio del comando a motore per VT 630

- (19) Passo 1: Introdurre le connessioni a vite nell'interruttore automatico e fissare con un dado.
- (20) Passo 2: Avvitare il comando a motore nella direzione indicata sul lato superiore dell'interruttore automatico.
- (21) Passo 3: Avvitare il comando a motore sui set di fissaggio.
- (22) Rimuovere la manovella nella posizione manuale.
- (23) Tramite manovella il comando a motore viene acceso/spento.

Disegni quotati dei comandi a motore

- (24) Comando a motore per l'interruttore automatico VT160
- (25) Comando a motore per l'interruttore automatico VT250
- (26) Comando a motore per l'interruttore automatico VT400
- (27) Comando a motore per l'interruttore automatico VT630

Schema elettrico dei comandi a motore da VT160 a VT630

- (28) (a) comando a motore
 - (b) indicazione:
 - SB1 — tasto ON (non incluso)
 - SB1 — tasto OFF (non incluso)
 - Us — tensione di comando
 - P1, P2 — numero del morsetto di connessione
 - S1 ~ S4 — numero del morsetto di connessione

ATTENZIONE

1. Il funzionamento manuale dovrebbe avvenire in senso orario fino a 180°. Non è consentito il funzionamento in senso antiorario.
2. Durante il test di resistenza alla tensione, tra i morsetti di collegamento dell'alimentazione P1 e P2 (senza S1, S2 e S4) e le viti di fissaggio del comando a motore dovrebbe essere possibile resistere ad una tensione di AC 1500 V / 50 Hz.
3. La resistenza alla tensione nei comandi a motore non può essere testata con una tensione nominale di DC 24 V.
4. Verifica
 Con una tensione nominale di esercizio tra l'85 e il 110 %, il comando a motore può essere utilizzato in modo tranquillo, senza interruzione né rotore bloccato e/o rumori esagerati.

Avisos técnicos de segurança

Ler e compreender estas instruções antes da instalação, operação ou manutenção do equipamento.

**PERIGO**

Tensão perigosa.
Perigo de morte ou ferimentos graves.
Desligue a corrente antes de trabalhar no equipamento.

CUIDADO

O funcionamento seguro do aparelho apenas pode ser garantido se forem utilizados os componentes certificados.

Os disjuntores VT63 até VT630 podem ser equipados com acionamentos por motor para abrir e fechar por controle remoto. Estes aparelhos dispõem de uma função de travamento mecânica e eletrônica. Todos os acionamentos comandados por controle remoto dispõem da possibilidade de operação manual para fins de manutenção.

Montagem do acionamento por motor em VT160

- (1) 1º Passo: Introduzir as quatro conexões roscadas no disjuntor e fixar com porcas.
- (2) 2º Passo: Aparafusar os conjuntos de fixação no disjuntor.
- (3) 3º Passo: Aparafusar o acionamento por motor nos conjuntos de fixação.
- (4) Retirar o manípulo na posição manual do disjuntor.
- (5) O acionamento por motor é ligado e desligado por operação manual.

Montagem do acionamento por motor em VT250

- (6) 1º Passo: Introduzir as quatro conexões roscadas no disjuntor.
- (7) 2º Passo: Fixar as conexões roscadas com porcas.
- (8) 3º Passo: Aparafusar o acionamento por motor na direção indicada na parte superior do disjuntor.
- (9) 4º Passo: Aparafusar o acionamento por motor nos conjuntos de fixação.
- (10) O acionamento por motor se encontra na posição automática.
- (11) O acionamento por motor se encontra na posição manual.
- (12) O acionamento por motor é ligado e desligado na posição manual, com auxílio do manípulo de rodar manual.

Montagem do acionamento por motor em VT400

- (13) 1º Passo: Introduzir as quatro conexões roscadas no disjuntor e fixar com porcas.
- (14) 2º Passo: Aparafusar o acionamento por motor na direção indicada na parte superior do disjuntor.
- (15) 3º Passo: Aparafusar o acionamento por motor nos conjuntos de fixação.
- (16) O acionamento por motor se encontra na posição manual. Comutar à posição automática.
- (17) Retirar a manivela.

- (18) O acionamento por motor é ligado e desligado com auxílio da manivela.

Montagem do acionamento por motor em VT630

- (19) 1º Passo: Introduzir as conexões roscadas no disjuntor e fixar com uma porca.
- (20) 2º Passo: Aparafusar o acionamento por motor na direção indicada na parte superior do disjuntor.
- (21) 3º Passo: Aparafusar o acionamento por motor nos conjuntos de fixação.
- (22) Retirar a manivela na posição manual.
- (23) O acionamento por motor é ligado e desligado com auxílio da manivela.

Desenhos cotados dos acionamentos por motor

- (24) Acionamento por motor para o disjuntor VT160
- (25) Acionamento por motor para o disjuntor VT250
- (26) Acionamento por motor para o disjuntor VT400
- (27) Acionamento por motor para o disjuntor VT630

Esquema de conexões dos acionamentos por motor de VT160 até VT 630

- (28) (a) Acionamento por motor
- (b) Indicação:
 - SB1 — Tecla LIGADO (não incluída no fornecimento)
 - SB1 — Tecla DESLIGADO (não incluída no fornecimento)
 - Us — Tensão de comando
 - P1, P2 — Número do borne de conexão
 - S1 ~ S4 — Número do borne de conexão

ATENÇÃO

1. A operação manual deveria ser efetuada no sentido horário até 180°. Uma operação no sentido antihorário não é permitida.
2. No teste de estabilidade de tensão, entre os bornes de conexão da alimentação de corrente P1 e P2 (sem S1, S2 e S4) e os parafusos de fixação do acionamento por motor deveria haver uma estabilidade de uma tensão de AC 1500 V / 50 Hz.
3. A estabilidade de tensão não pode ser testada em acionamentos por motor com uma tensão nominal de DC 24 V.
4. Verificação
O acionamento por motor pode ser operado de maneira calma e redonda, sem interrupção, rotor bloqueado e/ou ruídos anormais com 85 até 110 % da tensão operacional medida.

Teknik güvenlik bilgileri

Cihazın kurulumundan, çalıştırılmasından veya bakıma tabi tutulmasından önce, bu kılavuz okunmuş ve anlaşılmış olmalıdır.

	TEHLİKE
	Tehlikeli gerilim. Ölüm tehlikesi veya ağır yaralanma tehlikesi mevcuttur. Çalışmalara başlamadan önce, sistemin ve cihazın enerjisini kesiniz.

ÖNEMLİ DİKKAT

Cihazın güvenli çalışması ancak sertifikalı bileşenler kullanılması halinde garanti edilebilir.

VT63'ten VT630'a kadar olan güç şalterleri, uzaktan kumandalı açma ve kapama için motor tahrik mekanizmaları ile teçhiz edilebilir. Bu cihazlar, mekanik ve elektronik kilitleme fonksiyonuna sahiptirler. Uzaktan kumanda edilebilen tüm tahrik mekanizmalarında bakım amaçlı olarak el işletimi imkanı bulunmaktadır.

VT160'ta motor tahrik mekanizmasının montajı

- (1) 1. Adım: Dört adet vida bağlantısını güç şalterine sokunuz ve alttan somunlarla sabitleyiniz.
- (2) 2. Adım: Sabitleme takımlarını güç şalterine vidalayınız.
- (3) 3. Adım: Motor tahrik mekanizmasını sabitleme takımlarına vidalayınız.
- (4) Anahtar el pozisyonunda güç şalterinden çıkarınız.
- (5) Motor tahrik mekanizması bu anahtar sayesinde açılır ve kapanır.

VT250'de motor tahrik mekanizmasının montajı

- (6) 1. Adım: Dört adet vida bağlantısını güç şalterine sokunuz.
- (7) 2. Adım: Vida bağlantılarını somunlarla sabitleyiniz.
- (8) 3. Adım: Motor tahrik mekanizmasını gösterilen yönde güç şalterinin üst tarafına vidalayınız.
- (9) 4. Adım: Motor tahrik mekanizmasını sabitleme takımlarına vidalayınız.
- (10) Motor tahrik mekanizması otomatik pozisyonda bulunmaktadır.
- (11) Motor tahrik mekanizması manüel pozisyonda bulunmaktadır.
- (12) Motor tahrik mekanizması manüel pozisyonda anahtar yardımıyla açılır ve kapanır.

VT400'de motor tahrik mekanizmasının montajı

- (13) 1. Adım: Dört adet vida bağlantısını güç şalterine sokunuz ve alttan somunlarla sabitleyiniz.
- (14) 2. Adım: Motor tahrik mekanizmasını gösterilen yönde güç şalterinin üst tarafına vidalayınız.
- (15) 3. Adım: Motor tahrik mekanizmasını sabitleme takımlarına vidalayınız.
- (16) Motor tahrik mekanizması manüel pozisyonda bulunmaktadır. Otomatik pozisyona geçirin.
- (17) Manivelayı çıkarınız.

- (18) Motor tahrik mekanizması manivela sayesinde açılır ve kapanır.

VT630'da motor tahrik mekanizmasının montajı

- (19) 1. Adım: Vida bağlantılarını güç şalterine sokunuz ve bir somunla sabitleyiniz.
- (20) 2. Adım: Motor tahrik mekanizmasını gösterilen yönde güç şalterinin üst tarafına vidalayınız.
- (21) 3. Adım: Motor tahrik mekanizmasını sabitleme takımlarına vidalayınız.
- (22) El pozisyonunda manivelayı çıkarınız.
- (23) Motor tahrik mekanizması manivela sayesinde açılır ve kapanır.

Motor tahrik mekanizmalarının ebat çizimleri

- (24) VT160 Güç şalteri için motor tahrik mekanizması
- (25) VT250 Güç şalteri için motor tahrik mekanizması
- (26) VT400 Güç şalteri için motor tahrik mekanizması
- (27) VT630 Güç şalteri için motor tahrik mekanizması

VT160'den VT630'a kadar motor tahrik mekanizmaları devre planları

- (28) (a) Motor tahrik mekanizması
- (b) Uyarı:
 - SB1 — AÇMA tuşu (teslimat kapsamında değil)
 - SB2 — KAPAMA tuşu (teslimat kapsamında değil)
 - Us — Kumanda gerilimi
 - P1, P2 — Bağlantı kısıkaçlarının numaraları
 - S1 ~ S4 — Bağlantı kısıkaçlarının numaraları

DIKKAT

1. Manüel işletim, saat yönünde 180 ° ye kadar olmalıdır. Saat yönünün tersine işleme izin verilmez.
2. Gerilim dayanıklılığı testinde P1 ve P2 akım beslemesinin bağlantı kısıkaçları ile (S1, S2 ve S4 olmadan) motor tahrik mekanizmasının sabitleme vidaları arasında AC 1500 V / 50 Hz gerilimine mukavemet olmalıdır.
3. Gerilim dayanıklılığı, DC 24 V nominal gerilimli motor tahrik mekanizmalarında test edilemez.
4. Kontrol
Motor tahrik mekanizması, ölçüm işletim geriliminin % 85'inden 110'una kadar sakın, kesintisiz, bloke olmadan ve/veya normalin dışında sesler olmadan işletilebilir.

Указания по технике безопасности

Перед установкой, вводом в эксплуатацию или обслуживанием устройства необходимо прочесть и понять данное руководство.

	ОПАСНО
	Опасное напряжение. Опасность для жизни или возможность тяжелых травм. Перед началом работ отключить подачу питания к установке и к устройству.

ОСТОРОЖНО

Безопасность работы устройства гарантировано только при использовании сертифицированных компонентов.

Силовые выключатели от VT63 до VT630 могут быть оснащены электрическими приводами для их дистанционного включения и выключения. Эти приборы имеют механическую и электронную блокировку. Все дистанционно управляемые привода для целей технического обслуживания обладают возможностью ручного управления.

Монтаж электропривода для VT160

- (1) Действие 1: Четыре присоединительных винта ввести в силовой выключатель и закрепить их снизу с помощью гаек.
- (2) Действие 2: Прикрутить крепящие наборы на силовой выключатель.
- (3) Действие 3: Прикрутить электрический привод к крепящим наборам.
- (4) Снять рукоятку в положении ручного управления с силового выключателя.
- (5) При помощи ручного управления электрический привод может включаться и выключаться.

Монтаж электропривода для VT250

- (6) Действие 1: Ввести четыре присоединительных винта в силовой выключатель.
- (7) Действие 2: Зафиксировать присоединительные винты с помощью гаек.
- (8) Действие 3: Прикрутить электрический привод в указанном направлении к верхней поверхности силового выключателя.
- (9) Действие 4: Прикрутить электрический привод к крепящим наборам.
- (10) Электропривод находится в положении автоматического режима.
- (11) Электропривод находится в положении ручного режима.
- (12) В положении ручного режима электропривод включается и выключается с помощью ручной поворотной рукоятки.

Монтаж электропривода для VT400

- (13) Действие 1: Четыре присоединительных винта ввести в силовой выключатель и закрепить их снизу с помощью гаек.
- (14) Действие 2: Прикрутить электрический привод в указанном направлении к верхней поверхности силового

выключателя.

- (15) Действие 3: Прикрутить электрический привод к крепящим наборам.
- (16) Электропривод находится в положении ручного режима. Переключить его в положение автоматического режима.
- (17) Удалить приводную ручку.
- (18) При помощи приводной ручки электропривод включается и выключается.

Монтаж электропривода для VT630

- (19) Действие 1: Ввести присоединительные винты в силовой выключатель и зафиксировать одной гайкой.
- (20) Действие 2: Прикрутить электрический привод в указанном направлении к верхней поверхности силового выключателя.
- (21) Действие 3: Прикрутить электрический привод к крепящим наборам.
- (22) Удалить в положении ручного режима приводную ручку.
- (23) С помощью приводной ручки электропривод включается и выключается.

Размерные чертежи электроприводов

- (24) Электропривод для силового выключателя VT160
- (25) Электропривод для силового выключателя VT250
- (26) Электропривод для силового выключателя VT400
- (27) Электропривод для силового выключателя VT630

Принципиальные схемы электроприводов от VT160 до VT630

- (28) (a) Электропривод
- (b) Указание:
SB1 — кнопка ВКЛ/EIN (не входит в комплект поставки)
SB2 — кнопка ВЫКЛ/AUS (не входит в комплект поставки)
Us — управляющее напряжение
P1, P2 — номера клемм для подключения
S1 ~ S4 — номера клемм для подключения

ВНИМАНИЕ

1. Ручной режим должен выполняться по часовой стрелке до 180°. Перемещение против часовой стрелки недопустимо.
2. Для проверки электрической прочности между присоединительными клеммами для питающего напряжения P1 и P2 (без S1, S2 и S4) и крепящими винтами электропривода следует приложить напряжение переменного тока 1500 В / 50 Гц.
3. Электрическая прочность электроприводов с номинальным напряжением постоянного тока 24 В нельзя проверить.
4. Проверка
Электрический привод может эксплуатироваться в диапазоне от 85 до 110 % от расчетного рабочего напряжения спокойно и плавно, без прерываний, блокирования ротора и/или чрезвычайно сильного шума.

安全提示

安装、使用和维修本设备前必须先阅读并理解本说明。

**危险**

危险电压。
可能导致生命危险或重伤危险。

操作设备时必须确保切断电源。

注意

只有使用经过认证的部件才能保证设备的正常运转！

为进行遥控开关，可以给 VT63 型至 VT630 型断路器配备一个电动操作机构。这些设备都有机械和电子锁定功能。为便于维护，所有遥控操作机构都具备手动操作功能。

将电动操作机构安装在 VT160 型上

- (1) 第 1 步：将四个连接螺钉插入断路器中，并在下面用螺母加以固定。
- (2) 第 2 步：将固定套件拧紧到断路器上。
- (3) 第 3 步：将电动操作机构拧紧到固定套件上。
- (4) 从断路器上取下位于手动位置的手柄。
- (5) 利用手动操作功能来启动和关闭电动操作机构。

将电动操作机构安装到 VT250 型上

- (6) 第 1 步：将四个连接螺钉插入断路器中。
- (7) 第 2 步：用螺母固定连接螺钉。
- (8) 第 3 步：按照所指的方向将电动操作机构拧到断路器的上部。
- (9) 第 4 步：将电动操作机构拧紧到固定套件上。
- (10) 电动操作机构位于自动位置。
- (11) 电动操作机构位于手动位置。
- (12) 处于手动位置时，可以利用手动旋转手柄来启动和关闭电动操作机构。

将电动操作机构安装到 VT400 型上

- (13) 第 1 步：将四个连接螺钉插入断路器中，并在下面用螺母加以固定。
- (14) 第 2 步：按照所指的方向将电动操作机构拧到断路器的上部。
- (15) 第 3 步：将电动操作机构拧紧到固定套件上。
- (16) 电动操作机构位于手动位置。转换到自动位置。
- (17) 去掉手柄。
- (18) 利用手柄来启动和关闭电动操作机构。

将电动操作机构安装到 VT630 型上

- (19) 第 1 步：将连接螺钉插入断路器中，用螺母加以固定。
- (20) 第 2 步：按照所指的方向将电动操作机构拧到断路器的上部。
- (21) 第 3 步：将电动操作机构拧紧到固定套件上。
- (22) 在手动位置去掉手柄。
- (23) 利用手柄来启动和关闭电动操作机构。

电动操作机构的尺寸图

- (24) 用于 VT160 型断路器的电动操作机构
- (25) 用于 VT250 型断路器的电动操作机构

- (26) 用于 VT400 型断路器的电动操作机构
- (27) 用于 VT630 型断路器的电动操作机构

VT160 型至 VT630 型电动操作机构的电路图

- (28) (a) 电动操作机构
- (b) 提示：
 - SB1 — 启动键（不包含在供货范围内）
 - SB1 — 关闭键（不包含在供货范围内）
 - Us — 控制电压
 - P1, P2 — 接线柱的编号
 - S1 ~ S4 — 接线柱的编号

注意

1. 手动操作时应顺时针方向旋转至 180°。不允许逆时针方向操作。
2. 测试耐压强度时，应能够在供电连接接线柱 P1 和 P2（没有 S1, S2 和 S4）以及电动操作机构的固定螺钉之间承受住 1500 V / 50 Hz 的交流电压。
3. 不能测试额定电压为直流 24 V 的电动操作机构的耐压强度。
4. 检查
在 85 至 110% 的额定工作电压情况下，电动操作机构可以平稳均匀地运行，不会出现中断和转子卡住现象和 / 或发出不正常噪声。

(1)

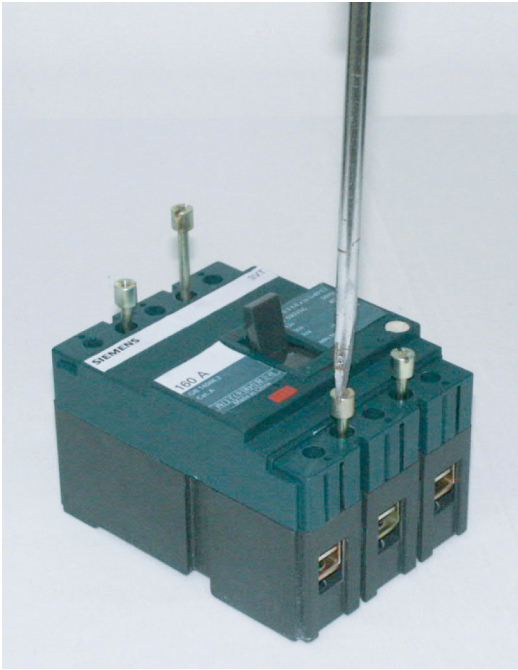

(2)



(3)

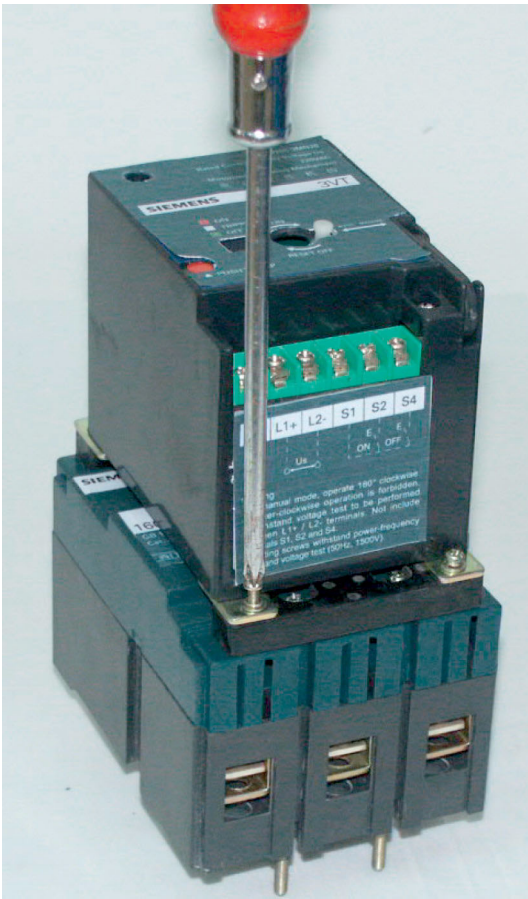

(4)

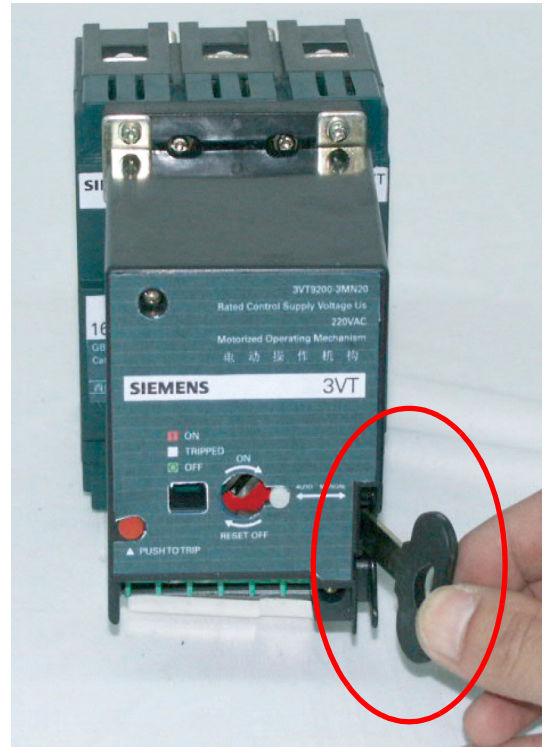

(5)

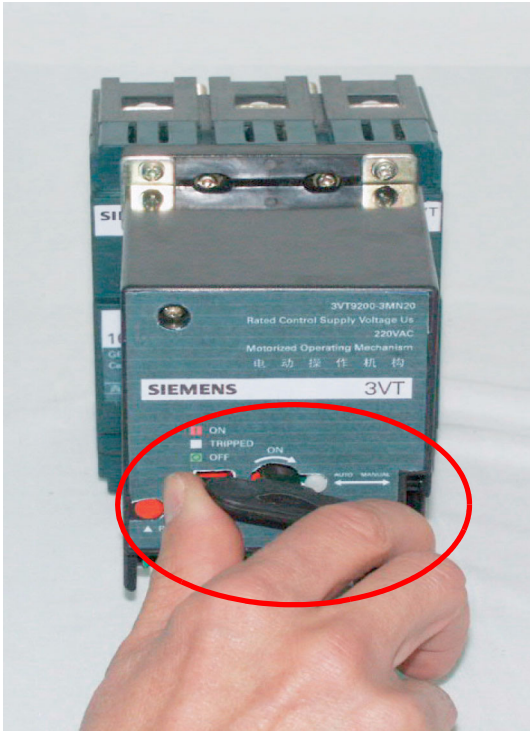

(6)

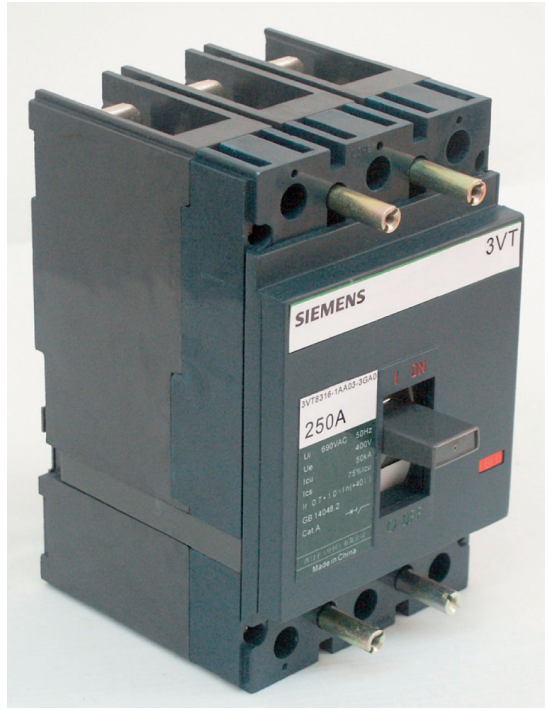

(7)

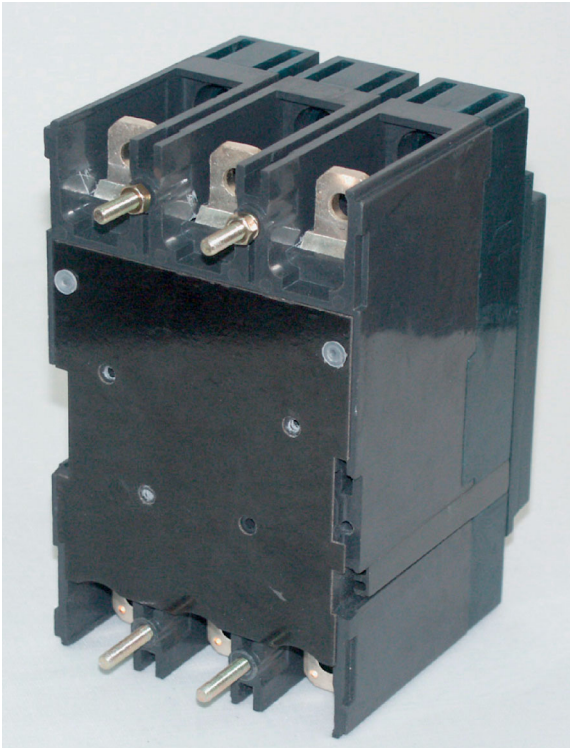

(8)

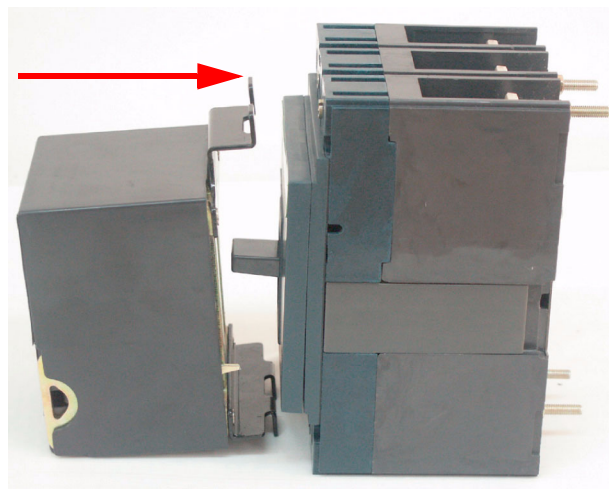

(9)

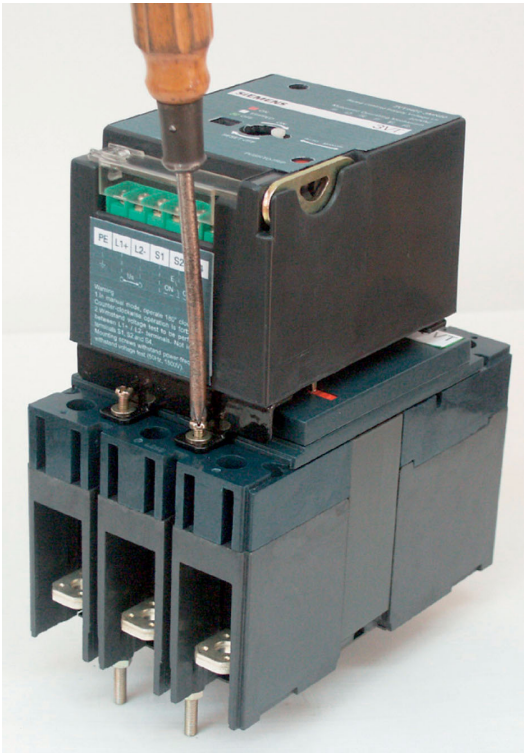

(10)



(11)



(12)



(13)

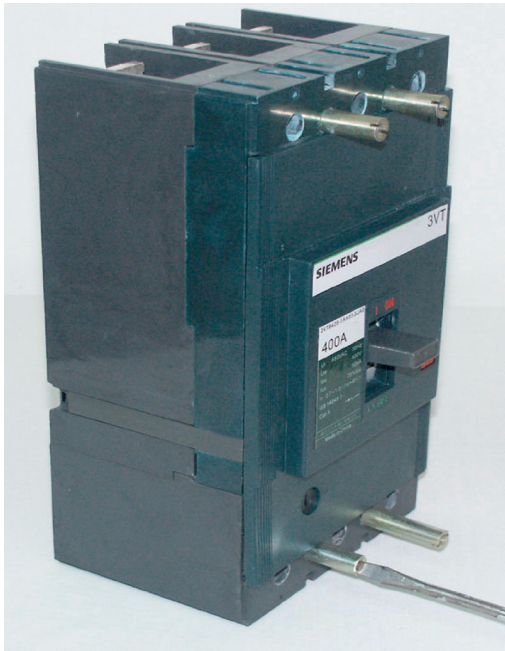

(14)

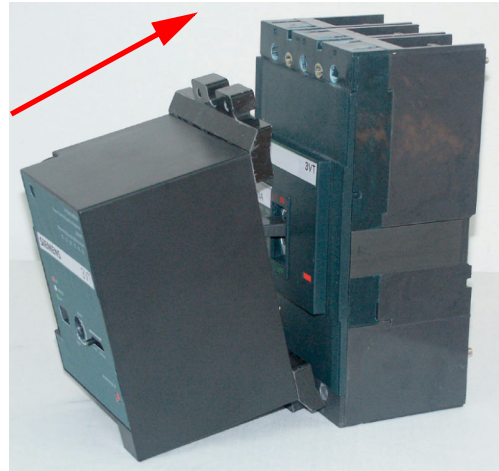

(15)



(16)



(17)



(18)



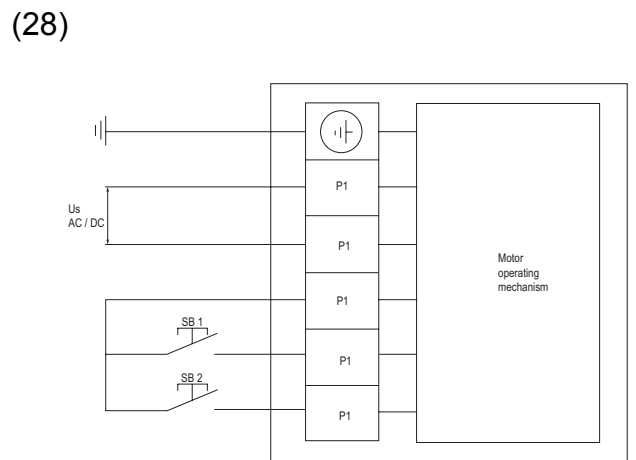
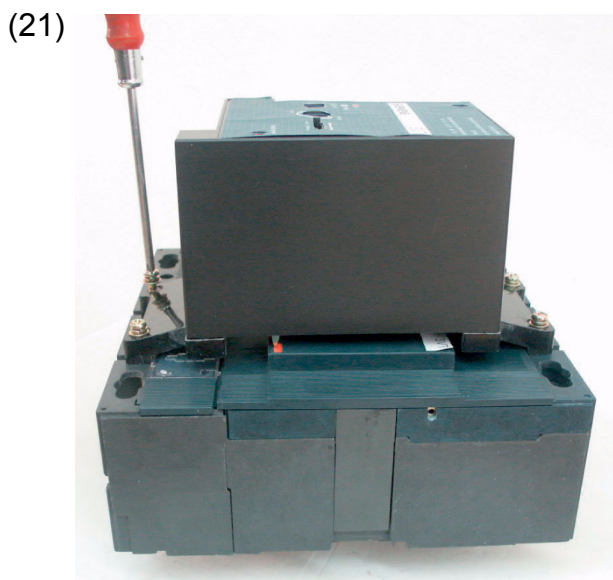
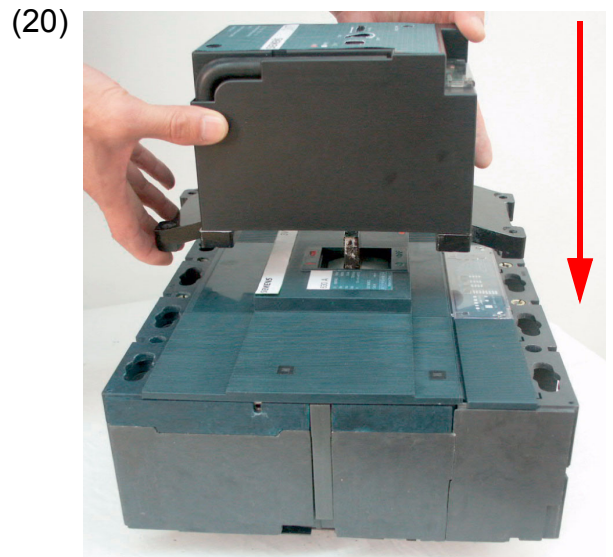
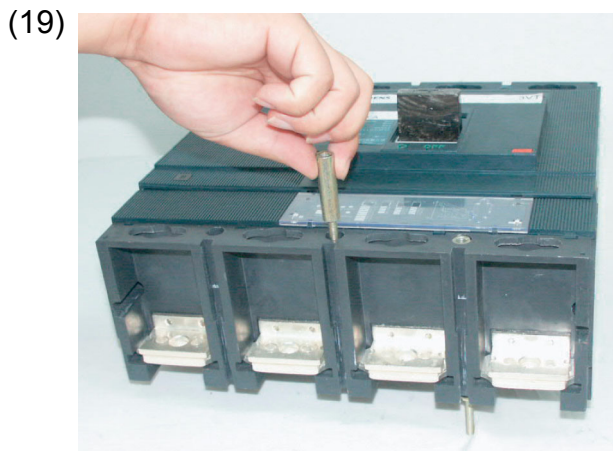

(24)

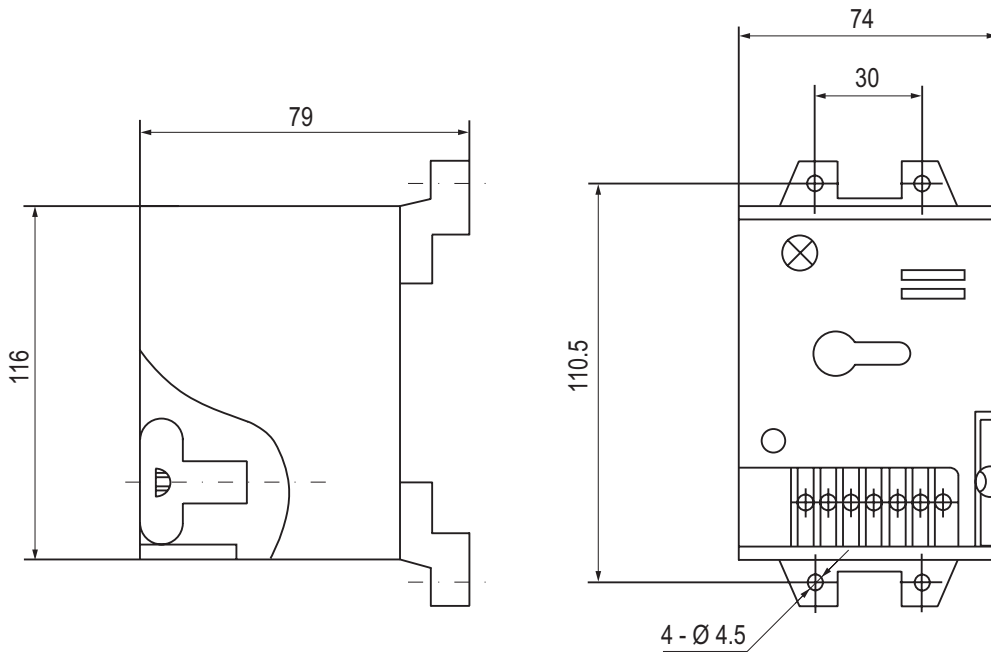

(25)

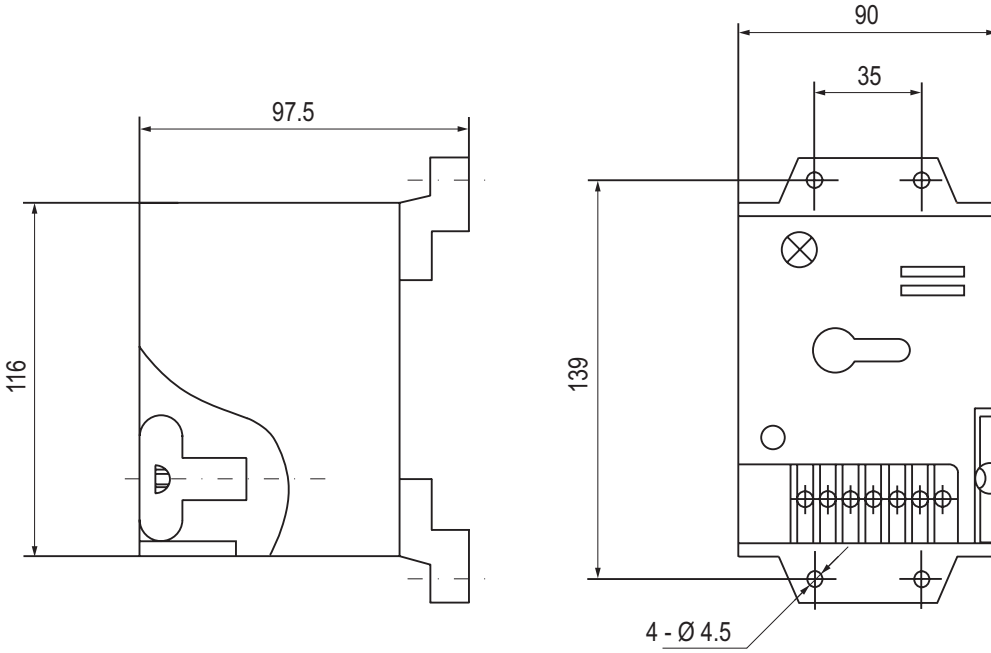

(26)

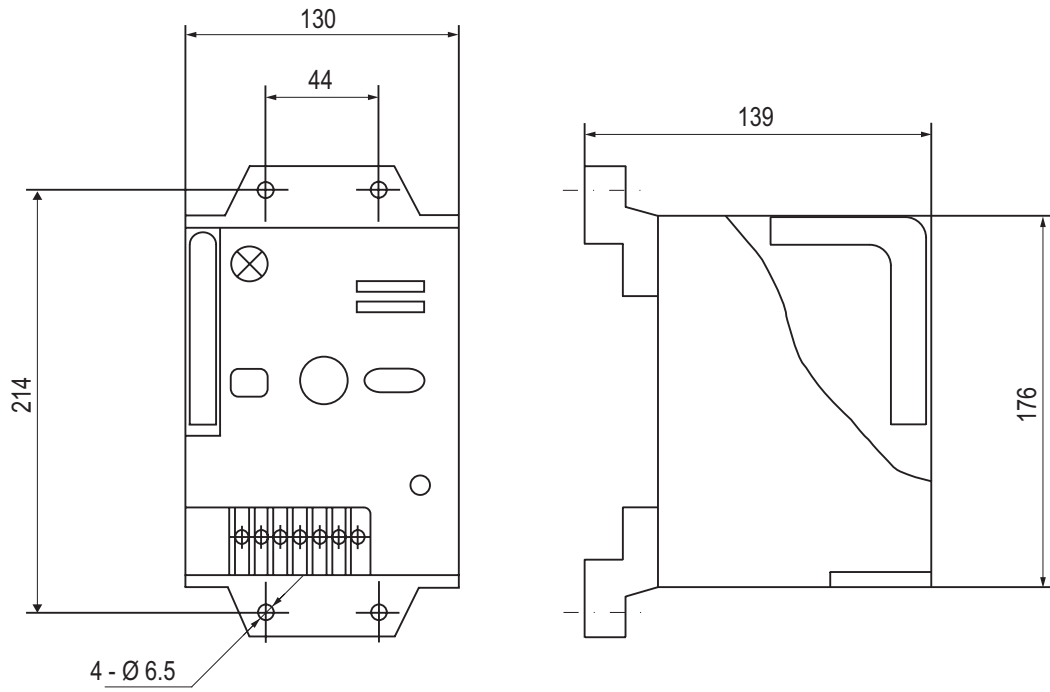

(27)

